

合併建設計画

議案第 63 号資料② (仮称) 中之口地区コミュニティセンター整備事業

総務常任委員会
平成 26 年 6 月 23 日
西蒲区地域課
議案第 63 号 資料②

1. 事業の概要

●目的

中之口出張所の旧議会棟を改修し、地域の連帯感を高め、住みよい地域づくりの推進に資するため、地域住民の交流の場や地域活動の拠点施設として、コミュニティセンターを設置する。

●施設概要

設置場所：新潟市西蒲区中之口 626 番地
建物の構造：鉄筋コンクリート 3 階建
敷地面積：11537.18 m² (中之口出張所)
建築面積：545.1 m² (指定管理部分、中之口出張所延べ床 1815 m²)
主要諸室：ホール、多目的室、会議室、管理室等

●管理運営

非公募による指定管理者制度の導入 (予定)

〔 地域自治の振興などの目的のため、地元住民団体が管理運営することが効果的な施設 〕

●総事業費

171,305 千円 ※指定管理部分以外の庁舎改修工事を含む費用。

2. 事業スケジュール

平成 24 年度	実施設計
平成 25 年度	3 月 自治協議会から意見聴取
平成 26 年度	ホール改修工事ほか 指定管理者制度の導入
	6 月 新潟市コミセン・コミ八条例一部改正
	9 月 指定管理者候補者の審査・選定
	12 月 指定管理者指定決議
	1 月 協定事項等協議
平成 27 年度	3 月 協定書締結
	4 月 開館 (指定管理者の管理)

平面図

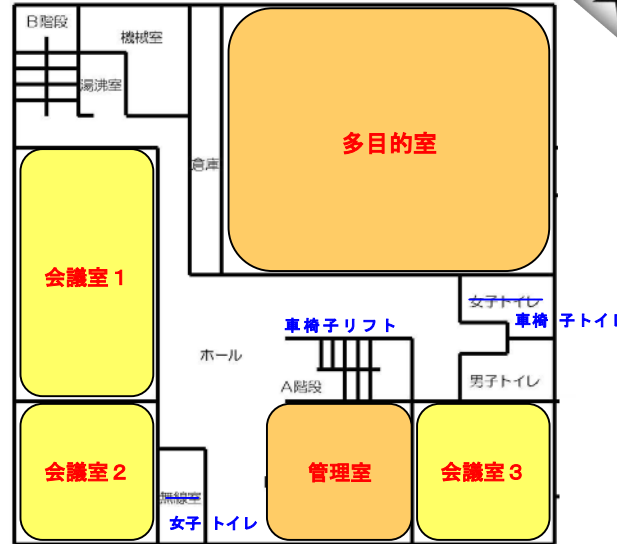

中之口出張所 旧議会棟部分 2 階

※ 1 階は機械室、更衣室など
出張所管理部分

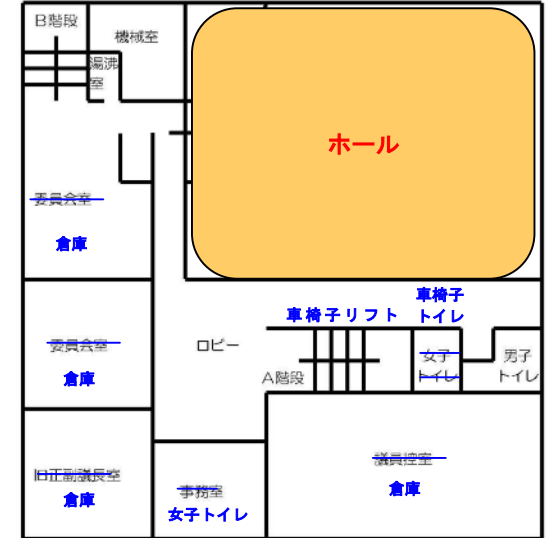

※ 赤字部分が指定管理事業者管理部分
※ 青字・黒字部分は出張所管理部分 3 階



位置図

中之口出張所 (旧議会棟)



中之口出張所の外観